

ЭЛЕКТРОТЕЛЕЖКА		ТЕХНИЧЕСКИЕ ХАРАКТЕРИСТИКИ ПО VDI 2198				
Характеристики	1	Производитель	БАЛКАНКАР РЕКОРД АО			
	2	Наименование модели			ET 5	
	3	Грузоносимость	Q	kg	5 000	
	4	Вид тяги	Электро/дизель/газ		Электро	
	5	Вид управления	Оператор идет/стоит/сидит		Оператор сидит	
	6	Шины	L - пневматический ; SE – суперэластик		L / L ; SE/SE	
	7	Колеса (x-ведущие)	Количество передних/задних/опорных		2/2x	
Размеры	8	Габаритные размеры	B	Общая ширина	mm	1500
	9		L	Длина	mm	3300
	10		H	Высота платформы	mm	950
	11		h ₆	Высота до защитной крышки	mm	2070
	12		h ₇	Высота сиденья оператора	mm	1020
	13	Радиус поворота	Wa	Внешний радиус	mm	2500
Экспл. х-ки	14	Скорость	Скорость хода с грузом / без груза		km/h	6,5 / 7
	15	Преодоления наклона	на длине 12 м с номинальным грузом		%	10
Масса	16	Собственный вес	Вкл. батарею по ISO 5053 – 87		kg	4500
	17	Нагрузка на оси	С грузом передняя/задняя		kg	3000 / 6500
			Без груза преденая/задняя		kg	2000 / 2500
Шасси	19	Шины	Число колёс, предних/задних			2 / 2
	20		Размер шин, передние			8,15-15
	21		Размер шин задних			8,15-15
	22	Колёсная база	Y		mm	1950
	23	Колея по центрам шин		Передняя/задняя	mm	1100 / 1270
	24	Дорожный просвет	m ₂	С грузом в центре базы	mm	166
	25	Рабочий тормоз		Мех./гидр./пневм./комб.		Гидравлический
	26	Стояночный тормоз		Ручной /ножной		Ручной
Привод	27	Батарея	Тип			Панцерная
	28		Напряжение/ёмкость при 5-ти часовом разряде		V/Ah	40V/400Ah
	29		Вес АКБ		kg	1000
	30	Электродвигатели	Тяговый , мощность (S ₂ – 60 min.)		kW	9
	31		Электродвигатель рулевого управления, мощность (S ₄ – 25%)		kW	1,25
	32	Управление скоростями		Тип		Импульсный регулятор “CURTIS”
	33	Трансмиссия		Тип		Механичная
	Уровень шума		Среднее значение на рабочем месте		dB(A)	70...72

* Электротележки выполнены в соответствии БДС EN 1726-2

* Возможны и другие варианты не указанные в спецификациях и характеристиках.

* Указанные размеры справочные и получены при типовых испытательных условиях. Они могут меняться в зависимости от эксплуатационных режимов и соответствующих вариантов.

* Балканкар Рекорд АО сохраняет за собой право на изменения спецификации и продуктов без предупреждения.

* Фотографии и иллюстрации не включают все варианты, дополнительное оборудование и аксессуары.

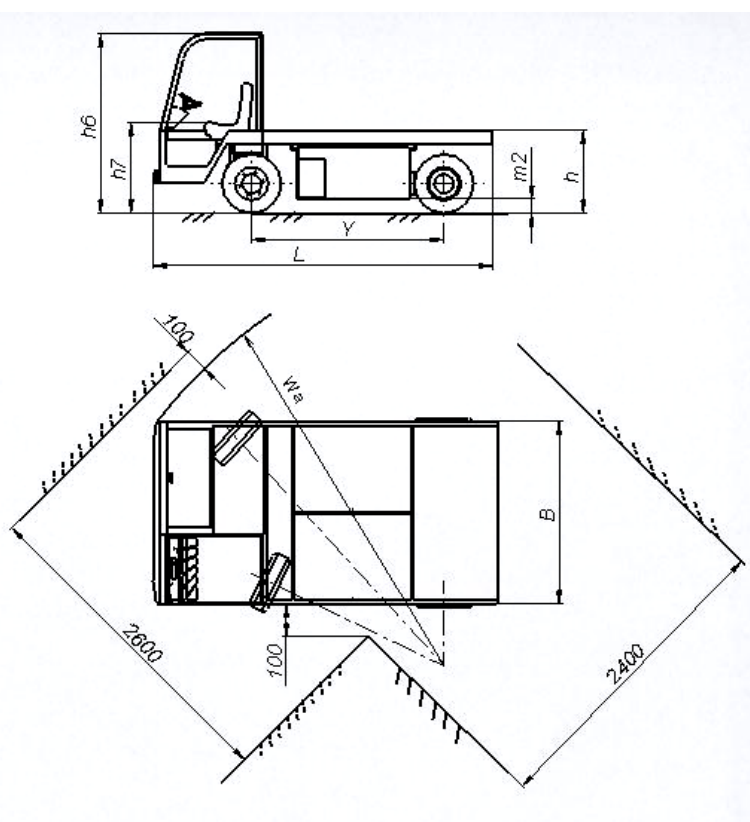

ЭЛЕКТРОТЕЛЕЖКА		ТЕХНИЧЕСКИЕ ХАРАКТЕРИСТИКИ ПО VDI 2198					
Характеристики	1	Производитель	БАЛКАНКАР РЕКОРД АО				
	2	Наименование модели	ET 10				
	3	Грузоносимость	Q	kg	10000		
	4	Вид тяги	Электро/дизель/газ				
	5	Вид управления	Оператор идет/стоит/сидит				
	6	Шины	L - пневматический ; SE – суперэластик				
	7	Колеса (х-ведущие)	Количество передних/задних				
Размеры	8	Габаритные размеры	B	Общая ширина	mm	2100	
	9		L	Длина	mm	4000	
	10		H	Высота платформы	mm	950	
	11		h ₆	Высота до защитной крышки	mm	2070	
	12		h ₇	Высота сиденья оператора	mm	1020	
	13	Радиус поворота	Wa	Внешний радиус	mm	4000	
Экспл. х-ки	14	Скорость	Скорость хода с грузом / без груза		km/h	5 / 5,5	
	15	Преодоления наклона	на длине 12 м с номинальным грузом		%	6	
Масса	16	Собственный вес	Вкл. батарею по ISO 5053 – 87		kg	5100	
	17	Нагрузка на оси	С грузом передняя/задняя		kg	5750 / 9350	
	18		Без груза преденая/задняя		kg	2400 / 2700	
Шасси	19	Шины	Число колёс, предних/задних			2 / 4	
	20		Размер шин, передние			8,15-15	
	21		Размер шин задних , опорных			8,15-15	
	22	Колёсная база	γ		mm	2205	
	23	Колея по центрам шин	Передняя/задняя		mm	1500 / 1700	
	24	Дорожный просвет	m ₂	С грузом в центре базы		mm	166
	25	Рабочий тормоз	Мех./гидр./пневм./комб.				Гидравлический
26	Стояночный тормоз	Ручной /ножной				Ручной	
Привод	27	Батарея	Тип			Панцерная	
	28		Напряжение/ёмкость при 5-ти часовом разряде		V/Ah	2X40V/8 PzSL640Ah	
	29		Вес АКБ		kg	1000	
	30	Электродвигатели	Тяговый , мощность (S ₂ – 60 min.)		kW	9	
	31		Электродвигатель рулевого управления, мощность (S ₄ – 25%)		kW	1,25	
	32	Управление скоростями	Тип			Импульсный регулятор “CURTIS”	
	33	Трансмиссия	Тип			Механичная	
		Уровень шума	Среднее значение на рабочем месте		dB(A)	70...72	

* Электротележки выполнены в соответствии БДС EN 1726-2

* Возможны и другие варианты не указанные в спецификациях и характеристиках.

* Указанные размеры справочные и получены при типовых испытательных условиях. Они могут меняться в зависимости от эксплуатационных режимов и соответствующих вариантов.

* Балканкар Рекорд АО сохраняет за собой право на изменения спецификации и продуктов без предупреждения.

* Фотографии и иллюстрации не включают все варианты, дополнительное оборудование и аксессуары.

